



LA CUCINA

DESIGN: MATTEO THUN & PARTNERS

Dallo stile semplice e rigoroso dell'Architetto Matteo Thun nasce "La Cucina", realizzata interamente in legno multistrato impiallacciato e disponibile in varie essenze. Con la caratteristica finitura ad olio naturale agli estratti di pino, "La Cucina" presenta un'elegante continuità di venatura su basi, pensili e colonne.

An example of Matteo Thun's simple, minimalist style, "La Cucina" is made entirely of veneered multiply and is available in a variety of wood types. "La Cucina" has Riva's trademark finish of natural oil with pine extract and thus gives prominence to the elegant grain that runs from the base elements to the overhead and tower units.

Die vom Architekten Matteo Thun gezeichnete Küche "La Cucina" zeichnet sich durch streng geradlinigen Design aus. Vollständig aus furniertem Schichtholz und in verschiedenen Holzarten erhältlich. Mit der besonderen Vollendung auf Pflanzenölbasis mit Tannendüften weist "La Cucina" einen eleganten Verlauf der Maserung an Unterschränken, Oberschränken und Hochschränken auf.

La Cucina



Cucina completa di basi, pensili e colonne. "La Cucina" presenta una base ad angolo con cassetti ed ante ed è caratterizzata da pensili composti da parti a giorno con mensole e spazi chiusi con ante basculanti. Viene contemplata anche la possibilità di realizzazione con ante battenti. Maniglie scavate nel frontale e colonne per inserimento elettrodomestici e dispensa.

Kitchen complete with base elements, overhead and tower units. "La Cucina" boasts a right-angled base element with drawers and cupboards and is characterised by overhead units composed partly of open sections with shelves and closed spaces closed with tip-up doors. A taller version with doors is also available. Handles are set into the front face and the towers are designed to take electrical appliances and a larder.

Küche mit Unterschränken, Oberschränken und Hochschränken. "La Cucina" stellt einen Eck-Unterschrank mit Schubladen und Türen dar und wird durch Oberschränken, die aus offenen Fächern, mit Regalen und durch Schwingtüren verschlossenen Fächern bestehen, hervorgehoben. Es besteht auch die Kompositionsmöglichkeit der höheren Version mit Drehtüren. Griffschalen in Frontpaneelen und Hochschränke für den Einsatz von Elektrogeräten und als Vorratsschränke.





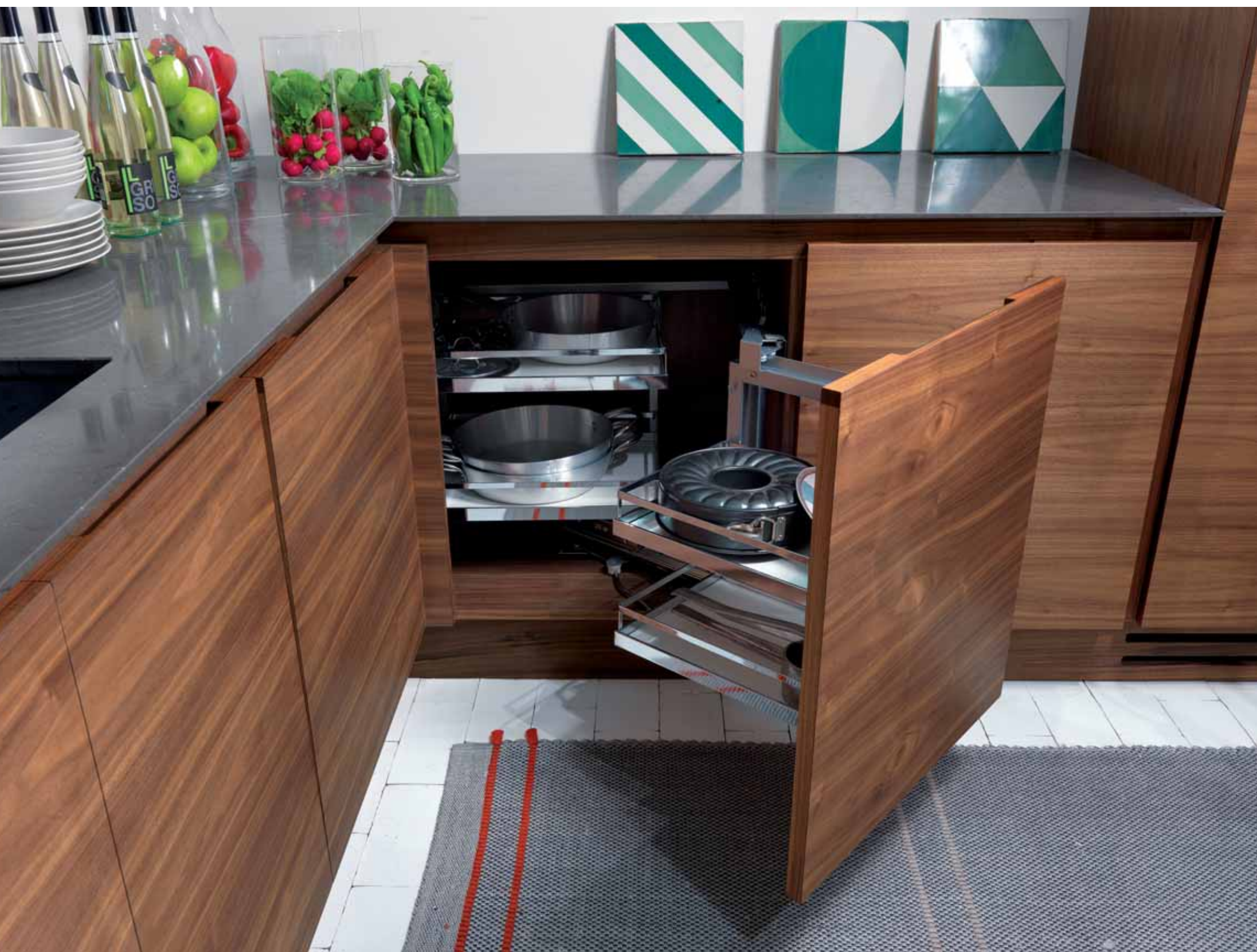



DETTAGLI BASI

L'immagine sopra mostra in dettaglio il top in pietra con particolare smussatura capace di conferire eleganza e leggerezza alla struttura. A lato, invece, sono rappresentati il portaposate in legno e il cassetto con maniglia in ottone bronzato applicata all'interno dello spessore del frontale. Nella pagina precedente viene mostrato un esempio di accessorio per l'utilizzo dell'angolo cucina. Possibilità di inserire anche altri accessori descritti nelle pagine successive.

The picture above shows a detail of the stone top with special cutting edges that lends elegance and lightness to the structure. To the side, we see illustrated the wooden cutlery holder and the drawer with its bronzed brass handle set into the depth of the front face. The previous page shows an example of an accessory for the corner unit. Other accessories described further on can also be inserted.

Die Abbildung oben zeigt die besondere Arbeitsplatte aus Stein, dessen Abkantungen der Struktur Eleganz und Leichtigkeit verleihen. Seitlich sind der Besteckkasten aus Holz und die Schublade mit in der Stärke der Frontblende montiertem Griff aus Bronze-Messing abgebildet. Auf der vorigen Seite wird z.B. ein Zubehör für die Verwendung an der Küchenecke dargestellt. Es besteht auch die Möglichkeit, weiteres Zubehör einzufügen, welches auf den folgenden Seiten beschrieben wird.





COLONNA DISPENSA

Caratterizzate da una venatura orizzontale, le colonne sono realizzabili in diverse misure e tipologie e sono state concepite non solo per l'inserimento di elettrodomestici, ma anche per la conservazione degli alimenti. Possibilità di inserimento di colonne estraibili. Disponibile anche su misura.

With their eye-catching horizontal grain, these tower units are available in various forms and dimensions and are designed not only to host electrical appliances but also to store food in. Pull-out tower units can also be inserted. Made-to-measure service also available.

Hervorgehoben durch eine horizontale Holzmaserung. Die Hochschränke sind in verschiedenen Maßen und Typologien erhältlich und wurden nicht nur für die Einfügung von Elektrogeräten entworfen, sondern auch für die Aufbewahrung von Lebensmitteln. Es ist möglich, Apothekerschranke einzufügen. Maßanfertigungen sind erhältlich.









LA CUCINA

Esempio di cucina completa con basi, pensili e isola, realizzabile in molteplici varianti. Attrezzata con cassetti o ante, a seconda delle esigenze del cliente.

Example of kitchen complete with bases, overhead and island units, available in many variants. Equipped with drawers or cupboard units, according to the customer's needs.

Kompositionsbeispiel mit Unterschränken, Oberschränken und Inselementen und zahlreiche Kompositionsmöglichkeiten. Ausgerüstet mit Schubladen oder Türen, je nach Bedarf des Kunden.



Vista dei pensili della cucina, dotati di luci a led e apertura delle ante basculanti. Il piano di lavoro, qui proposto in pietra onice, viene in questa versione retroilluminato con lampade al neon per esaltare le venature della pietra.

View of the kitchen's wall cupboards, provided with led lights, and flap door. The worktop, here presented in onyx stone, features back neon lights that enhance the stone's veins.

Ansicht der Hängeelemente mit Schwenktür und von unten eingelassenen LED-Leuchten. Die Arbeitsplatte wird hier in Onyx mit NEON Beleuchtung vorgeschlagen um die aussergewöhnlichen Maserung hervorzuheben.



LA CUCINA

Isola cucina per lavaggio e cottura degli alimenti. Piano di lavoro in pietra onice con retroilluminazione al neon e mensole attrezzate con luci a led incastonate nel sottopiano. L'isola è completata da un piano in legno Kauri millenario.

Kitchen island for washing and cooking food. The worktop is made of onyx stone, it features back neon lights and shelves provided with led lights mounted underneath the top. The island block is completed by a side millenary kauri table.

Die Kücheninsel mit Koch- und Waschmöglichkeit mit einer Arbeitsplatte in Onyx mit Lichttechnik und praktischen Boarden mit LED-Beleuchtung. Die Insel wird vervollständigt mit einer Barplatte aus tausendjährigem Kauriholz.



Esploso basi standard L. 336
 Exploded view for standard bases L. 336
 Beispiel-Standardardunterschränke B. 336

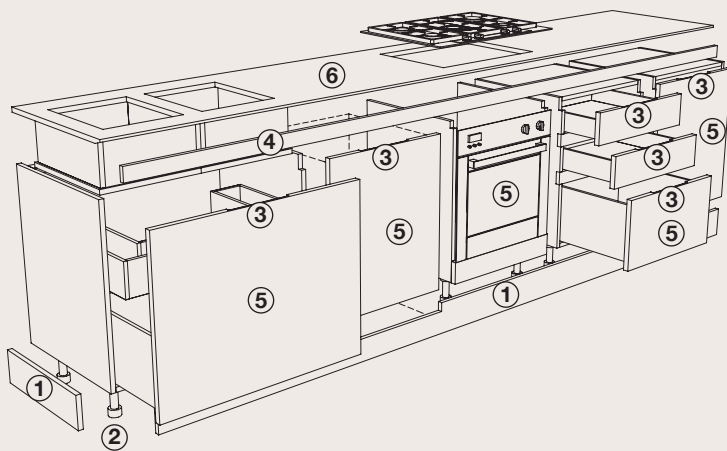

- 1 - ZOCCOLO: in legno o legno rivestito in acciaio h 14 cm.
 PLINTH: wooden or wooden covered in stainless steel h 14 cm.
 SOCKEL: aus Holz, mit oder ohne Edelstahlverkleidung, H. 14 cm.
- 2 - PIEDINI: in metallo regolabili in altezza.
 FEET: metal feet adjustable in height.
 FÜSSCHEN: Höhenverstellbare Füßchen.
- 3 - MANIGLIA: in ottone bronzato incassata nel frontale.
 HANDLE: bronzed brass handle grooved in the front.
 GRIFF: aus bronziertem Messing, in den Fronten eingelassen.
- 4 - CATENA: in comune fra tutti i moduli.
 SUPPORTS: shared by all modules.
 AUSGLEICHLEISTE: für mehreren Modulen.
- 5 - MODULI BASE: ad ante, cassetti o per incasso elettrodomestici fissati l'uno all'altro spalla a spalla senza distanziale.
 BASE UNITS: with doors, drawers or for electrical appliances to be fixed side to side without spacer.
 UNTERSCHRÄNKE: mit Türen, Schubladen oder für Einbauelektrogeräte, nebeneinander ohne Zwischenleisten befestigt.
- 6 - TOP: in acciaio inox, marmo, pietra, Vicostone® o altro materiale.
 TOP: stainless steel, marble, stone, Vicostone® top or other material.
 ABDECKPLATTE: aus Edelstahl, Stein, Marmor, Vicostone® oder aus anderen Materialien.

Esploso isola L. 246
 Exploded view island L. 246
 Beispiel-Insel B. 246

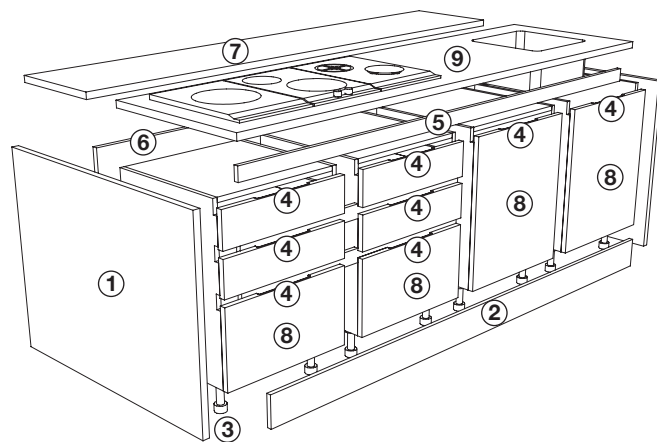

- 1 - SPALLA PER ISOLA: da calcolare ad inizio e fine composizione in inox o legno.
 ISLAND SIDE PANEL: to be added at both sides of the composition in stainless steel and wood.
 AUSSENSEITE FÜR INSEL: aus Edelstahl oder aus Holz, sowohl links als auch rechts zu berücksichtigen.
- 2 - ZOCCOLO: in legno o legno rivestito in acciaio h 14 cm.
 PLINTH: wooden or wooden covered in stainless steel h 14 cm.
 SOCKEL: aus Holz, mit oder ohne Edelstahlverkleidung, H. 14 cm.
- 3 - PIEDINI: in metallo regolabili in altezza.
 FEET: metal feet adjustable in height.
 FÜSSCHEN: Höhenverstellbare Füßchen.
- 4 - MANIGLIA: in ottone bronzato incassata nel frontale.
 HANDLE: bronzed brass handle grooved in the front.
 GRIFF: aus bronziertem Messing, in den Fronten eingelassen.
- 5 - CATENA: in comune fra tutti i moduli.
 SUPPORTS: shared by all modules.
 AUSGLEICHLEISTE: für mehreren Modulen.
- 6 - SCHIENALE ISOLA IN LEGNO: sp. 2,5 cm.
 WOODEN BACK FOR ISLAND: back thick, 2,5 cm.
 RÜCKWAND AUS HOLZ: Dicke 2,5 cm.
- 7 - TOP SNACK: legno multistrato impiallacciato sp. 3 cm.
 SNACK TOP: multilayer veneered thick. 3 cm.
 SNACKBARPLATTE: aus furnierter Multischichte, Dicke 3 cm.
- 8 - MODULI BASE: ad ante, cassetti o per incasso elettrodomestici fissati l'uno all'altro spalla a spalla senza distanziale.
 BASE UNITS: with doors, drawers or for electrical appliances to be fixed side to side without spacer.
 UNTERSCHRÄNKE: mit Türen, Schubladen oder für Einbauelektrogeräte, nebeneinander ohne Zwischenleisten befestigt.
- 9 - TOP: in acciaio inox o altro materiale.
 TOP: stainless steel top or other material.
 ABDECKPLATTE: aus Edelstahl oder aus anderen Materialien.

Esploso pensili L. 330
 Exploded hanging wall units L. 330
 Beispiel-Hängeschränke B. 330

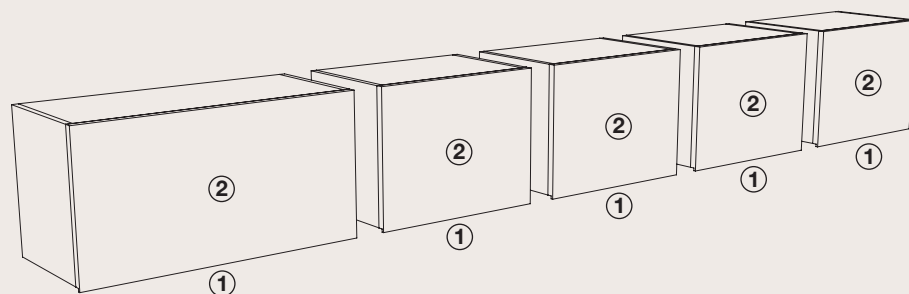

- 1 - MANIGLIA: in ottone bronzato incassata nel frontale.
 HANDLE: bronzed brass handle grooved in the front.
 GRIFF: aus bronziertem Messing, in den Fronten eingelassen.
- 2 - MODULI PENSILI: ad ante basculanti o a battente fissati uno all'altro spalla a spalla senza distanziale.
 HANGING WALL UNITS: with flap doors or hinged doors fixed to each other through sides without spacer
 HÄNGESCHRÄNKE: mit normalen Türen oder mit Klapptüren, nebeneinander ohne Zwischenleisten befestigt.

Esploso colonne L. 249 - Exploded view columns L. 249 - Beispiel-Hochschranke B. 249

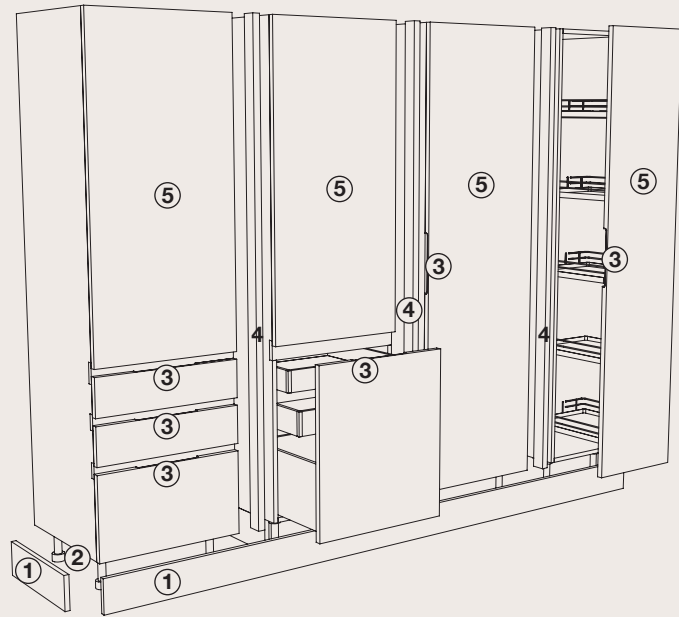

- 1 - ZOCCOLO:** in legno o legno rivestito in acciaio h 14 cm.
PLINTH: wooden or wooden covered in stainless steel h 14 cm.
SOCKEL: aus Holz, mit oder ohne Edelstahlverkleidung, H. 14 cm.
- 2 - PIEDINI:** in metallo regolabili in altezza.
FEET: metal feet adjustable in height.
FÜSSCHEN: Höhenverstellbare Füßchen.
- 3 - MANIGLIA:** in ottone bronzato incassata nel frontale.
HANDLE: bronzed brass handle grooved in the front.
GRIFF: aus bronziertem Messing, in den Fronten eingelassen.
- 4 - DISTANZIALE:** necessario tra i vari moduli colonne per apertura delle ante.
Qualora la cucina fosse in nicchia carcolari anche agli estremi della cucina
SPACER: needed between column units to allow doors opening.
In case of niche assembling add spacer at each end.
ZWISCHENLEISTE: zwischen den Hochschränken für die Öffnung der Türen nötig.
Im Fall die Küche in einer Nische gebaut ist, sollen die Zwischenleisten links und rechts der Küche berücksichtigt werden.
- 5 - MODULI COLONNA:** ad ante, cassetti o per incasso elettrodomestici.
COLUMN UNITS: with doors, drawers or for electrical appliances.
HOCHSCHRÄNKE: mit Türen, Schubladen oder für Einbauelektrogeräte.

